

MOTORIDUTTORI PER RASCHIATORI DI LETAME

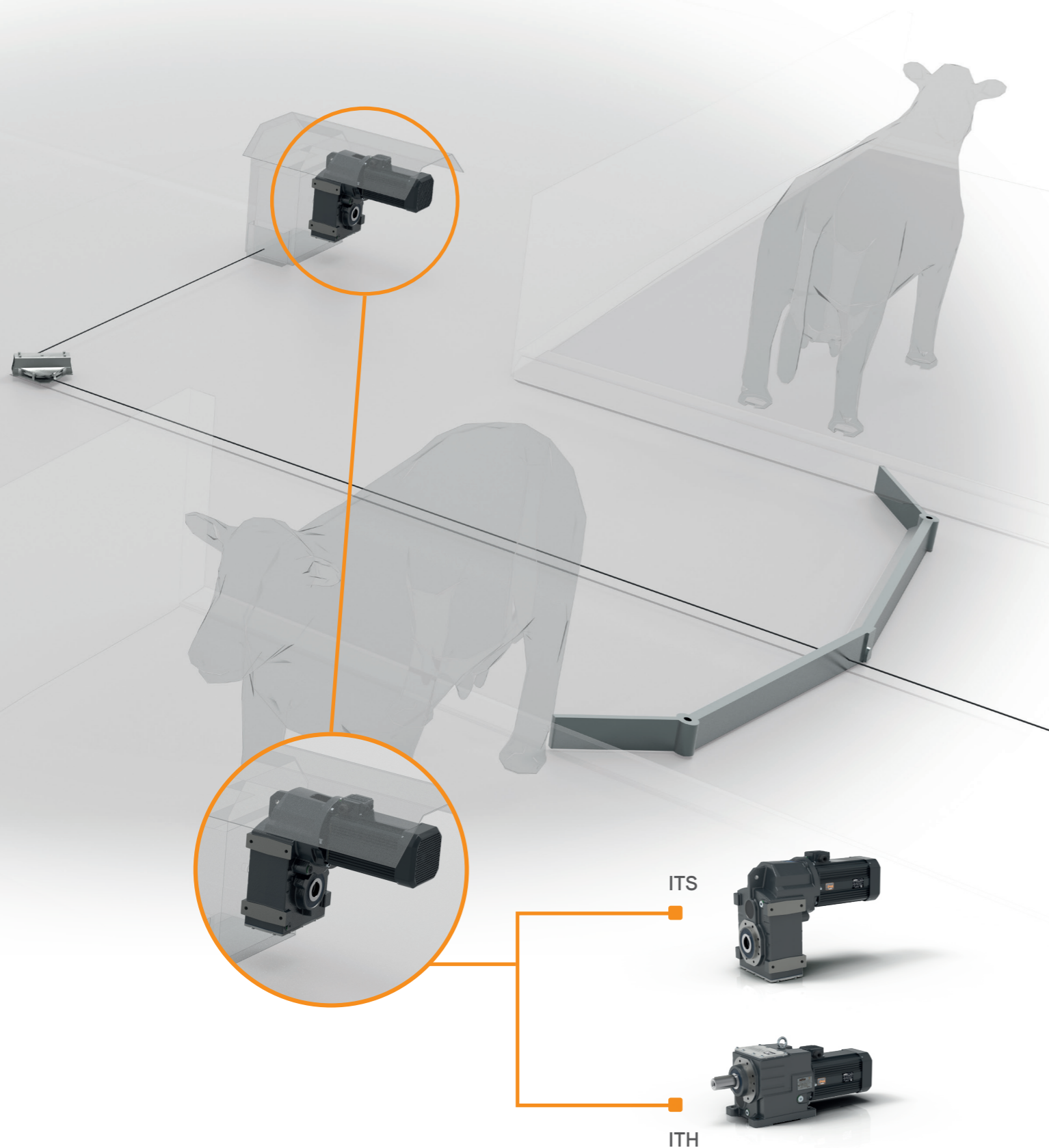

Motoriduttori ad ingranaggi cilindrici **ITH** e pendolari **ITS**



Caratteristiche riduttore:

- Costruzione robusta con carcassa in ghisa
- Lubrificazione con olio sintetico
- Accoppiamento al motore tramite giunto elastico
- Made in Italy

Caratteristiche motore

- Grado di protezione IP66 secondo la normativa IEC/EN 60529
- Carcassa estrusa in alluminio anodizzato nero
- Predisposto all'utilizzo con inverter
- Protettore termico bimetallico PTO
- Certificazioni CE e UL/CSA
- Made in Italy

OPZIONI

- Encoders e servoventilazione
- Componenti in acciaio inox disponibili su richiesta
- Finecorsa rotativo

